

# INSTALLATION INSTRUCTIONS - for Metal Picket Gates

The Z•LOKK™ is designed to fit gate frames of up to 1<sup>5</sup>/<sub>8</sub>" (41mm) or 2<sup>1</sup>/<sub>2</sub>" (63mm) wide. Spacers of different thicknesses are supplied to assist mounting - see matrix chart below. This lock is not recommended for child safety gates; use Magna-Latch® magnetic safety gate latches for these applications, and consult the appropriate local authorities regarding any local fence/barrier code regulations and requirements.

Tools: Electric or cordless drill (for self-drilling screws only), 5/32" [4mm] drillbit for predrilling metal posts/gates, Phillips No. 2 screwdriver (for self-tapping screws).



## Installation Procedure

**1.** Note: The gap between the Fence Post and the Gate Frame must be between 3/8" (10mm) and 1 1/4" (31mm). Determine the desired location of the lock (i.e. Lock Body) on the Gate Frame. If required, use one of the Spacers (see matrix chart below) to provide a neat finish of the Latch Body against the Gate Frame. Remove screws "D" (obscured), insert spacer and replace screws "D".

**2.** (Always predrill metal using the 5/32" (4mm) drillbit.) Using four of the 1"x10g wafer-head, self-drilling screws supplied ["A"], fix the Lock Body onto the Gate Frame (see Fig 1.)

**3.** The Lock Tail (located inside the Lock Cover) and the slot in the Rotor must both be horizontal to the ground so that when assembling the Lock Cover onto the Lock Body the Lock Tail will slide into the corresponding slot in the Rotor. If the Lock Tail is not horizontal, use needle-nosed pliers and turn it 90° until it's in the horizontal position. If the slot in the Rotor is not horizontal, turn the Rotor 90° with your fingers until the slot is horizontal (see Fig. 2).

**4.** Place the Lock Cover straight onto and directly over the Lock Body (not at an angle) ensuring that the "Lock Tail" bar (see Figure 2) is inserted horizontally into the corresponding slot within the molded rotor. **Important:** Once the Latch Cover is firmly in place, carefully insert the two longest screws ["B"] at a 90° angle using a power drill...however, do not tighten fully with the power drill. Complete the insertion of the screws using a hand screwdriver. DO NOT over-tighten the screws. Check that the handles move freely and in unison.

**5.** Take the Keeper and align it on the post so that it is centered on the Lock (Figure 1), as shown by the dashed line. Holding the Keeper in position, take the three remaining 1"x10g wafer-head, self-drilling screws and fix it to the fence post. For best results, mount all these screws in the center of the adjustment slots.

**6.** Using the hand screwdriver, insert it into the Adjustment Screw "C" (obscured) between the Keeper and its mounting bracket. Adjust the screw horizontally, as required, so that the gate closes and locks smoothly. Note that the minimum gap between Keeper and Lock is desirable. The Keeper should be adjusted so that the maximum gap is no greater than 3/8" (10mm) between the edge of the Keeper and the edge of the Lock Body.

Open and close the gate to check that the lock operates correctly. Adjust the Keeper as necessary at any time to ensure safe operation of the lock.

**NOTE:** For future vertical adjustment of the Keeper, open gate and adjust Keeper horizontally to reveal the screw on the fence post. Loosen all three screws on the post and adjust Keeper to the desired vertical position. Re-tighten all screws and re-adjust the Keeper horizontally so the 3/8" maximum distance is achieved.

**MAINTENANCE:** REMOVE KEYS FROM LOCKS AFTER USE. Do not lubricate this lock with petroleum-based lubricants at any time; use only powdered graphite. Ensure all screws are tightened firmly and that the Lock is kept free of dirt, sand and other debris which could impair reliable performance. Re-adjust Keeper as necessary to ensure effective operation.

### WARRANTY & LIMITATION OF LIABILITY

D&D Technologies' ("D&D") products are warranted to be free of defects in materials and workmanship to the original purchaser for as long as he/she owns the product. This product will operate properly, and warranty is valid, only if installed in accordance with the instructions and specifications shown. If a structural defect appears, the original purchaser may return the item, freight prepaid, together with proof of purchase to D&D or its approved international agents. D&D or its agent will, at their discretion, repair or replace the defective item or part without charge to the purchaser. THIS WARRANTY SHALL NOT APPLY WHEN the product has been tampered with, when repairs or attempted repairs have been made by unauthorized persons, where the item has been subjected to misuse, abuse, accident or damage in transit, or where the installer has not followed the instructions set out during installation, operations, or Maintenance Requirements. IN NO EVENT SHALL THE COMPANY BE LIABLE FOR ANY INCIDENTAL OR CONSEQUENTIAL DAMAGES. No warranty is given other than that set out above. No other express or implied warranties (including statutory warranties) apply, other than warranties which may not be legally excluded.

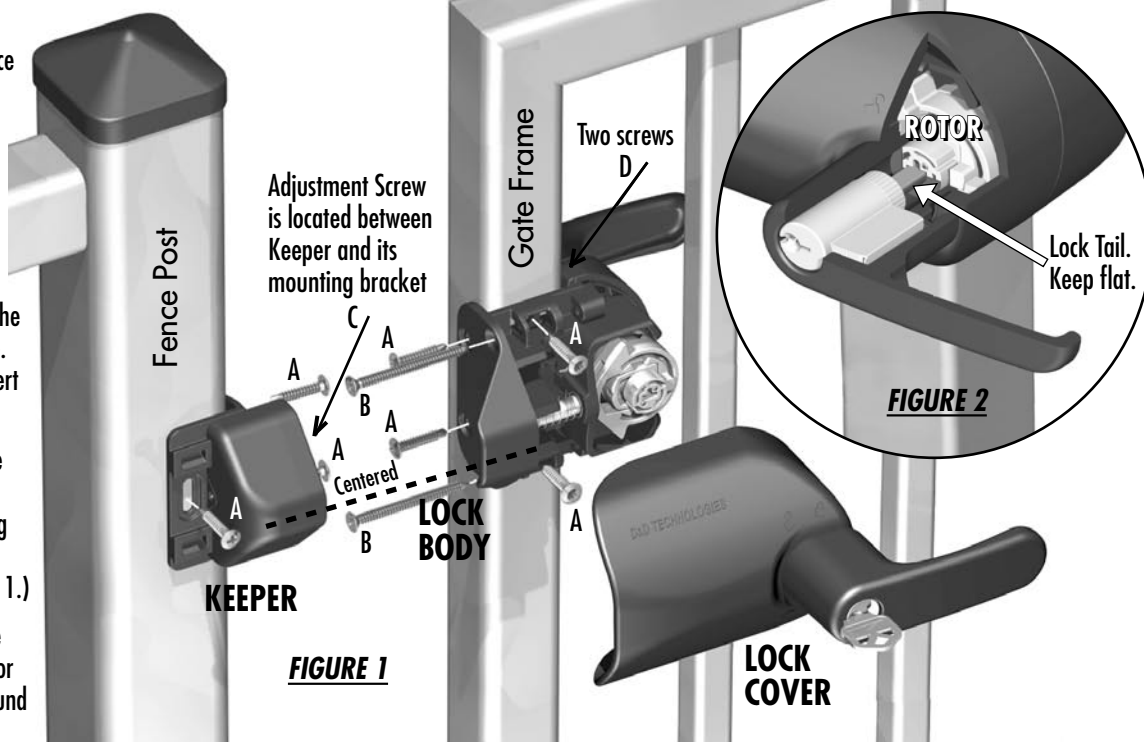

FIGURE 1

FIGURE 2

1 1/2"	Supplied Spacer	Gate Frame Width	Min. Distance to 1st Picket
	-	1 <sup>5</sup> / <sub>8</sub> "/41mm	1 <sup>5</sup> / <sub>8</sub> "/41mm
1/8"/3mm	1 <sup>1</sup> / <sub>2</sub> "/38mm	1 <sup>3</sup> / <sub>4</sub> "/44mm	
3/8"/10mm	1 <sup>1</sup> / <sub>4</sub> "/32mm	2"/50mm	
5/8"/16mm	1"/25mm	2 <sup>1</sup> / <sub>4</sub> "/57mm	
2 1/2"	Supplied Spacer	Gate Frame Width	Min. Distance to 1st Picket
	-	2 <sup>1</sup> / <sub>2</sub> "/63mm	1 <sup>5</sup> / <sub>8</sub> "/41mm
	1/2"/13mm	2"/50mm	2 <sup>1</sup> / <sub>8</sub> "/54mm
	3/4"/19mm	1 <sup>3</sup> / <sub>4</sub> "/44mm	2 <sup>3</sup> / <sub>8</sub> "/60mm



D&D Technologies  
Hi-Performance Hardware

www.ddtechglobal.com

USA: 7731 Woodwind Drive, Huntington Beach, CA 92647. Tel (800) 716-0888.  
AUSTRALIA: U6, 4-6 Aquatic Dr, Frenchs Forest NSW 2086. Tel (02) 9975 4500

LB00000019PA •instr\_zlokk\_27/3/07

# INSTRUCCIONES DE INSTALACIÓN – para portones metálicos con estacas

El Z•LOKK™ ha sido diseñado para ser instalado en marcos para portones de hasta 15/8" (41mm) or 21/2" (63mm) de ancho. Para ayudar con el montaje se suministran espaciadores de diferente grosor. Ver el cuadro de la matriz abajo indicado. Esta cerradura no se recomienda para portones de seguridad para niños; para dichas aplicaciones se deben utilizar los cerrojos magnéticos de seguridad Magna-Latch® y consultar a las autoridades locales correspondientes con respecto a todo código, reglamento o requisito local referente a cercas/barreras.



**Herramientas:** Taladro eléctrico o a pilas (sólo para tornillos autoperforantes), mechas para taladros de 5/32" [4mm] para pre-taladrar los postes/portones metálicos, destornillador Phillips No. 2 (para tornillos autoroscantes), tenazas de punta delgada.

## Procedimiento de Instalación

- Nota:** El espacio entre el poste de la cerca y el marco del portón debe estar entre 3/8" (10mm) y 11/4" (31mm). Determine la ubicación deseada para la cerradura (es decir, la cerradura propiamente dicha) en el marco del portón. Si es necesario, usar uno de los espaciadores suministrados (ver el cuadro de la matriz abajo indicado) para otorgar un buen terminado a la cerradura propiamente dicha contra el marco del portón. Retirar los tornillos "D" (ocultos), insertar el espaciador y reemplazar los tornillos "D".
- (Siempre pre-taladrar el metal usando la mecha para taladros de 5/32" (4mm)). Utilizando cuatro de los tornillos autoperforantes de cabeza flangeada de 1"x10g suministrados ["A"], fijar la cerradura propiamente dicha sobre el marco del portón (ver Figura 1.)
- El extremo de la cerradura (ubicado adentro de la cubierta de la cerradura) y la ranura en el rotor deberán estar horizontales con relación al piso de manera que al ensamblar la cubierta de la cerradura a la cerradura propiamente dicha, el extremo de la cerradura se deslice adentro de la ranura correspondiente en el rotor.

Si el extremo de la cerradura no está horizontal, usar tenazas de punta fina y girarla 90 grados con sus dedos hasta que la ranura se encuentre en posición horizontal.

Si la ranura en el rotor no se encuentra en posición horizontal, girar el rotor 90 grados con sus dedos hasta que la ranura se encuentre en posición horizontal (Ver Figura 2).

- Colocar la cubierta de la cerradura directamente y en forma recta sobre la cerradura propiamente dicha (no en ángulo) asegurándose de que el extremo de la barra (ver Figura 2) se inserte horizontalmente en la ranura correspondiente dentro del rotor moldeado. **Importante:** Una vez que la cerradura propiamente dicha está firmemente en su lugar, insertar cuidadosamente los 2 tornillos más largos ["B"] en un ángulo de 90 grados usando un taladro eléctrico... pero, sin ajustar completamente usando el taladro eléctrico. Completar la inserción de los tornillos usando un destornillador manual. NO ajustar los tornillos excesivamente. Asegurarse de que las manijas se muevan fácilmente y al unísono.

- Tomar la hembra de cerradura y colocarla sobre el poste de manera que coincida con el centro de la cerradura (Figura 1), tal como se muestra mediante la línea quebrada. Sosteniendo la hembra de la cerradura en posición, tomar los tres tornillos autoperforantes de cabeza flagelada de 1"x10g fijándolos al poste del portón. Para obtener mejores resultados, colocar todos los tornillos en el centro de las ranuras de ajuste.

- Utilizando el destornillador manual, insertarlo en el tornillo de ajuste "C" (oculto) entre la hembra de la cerradura y su soporte de montaje. Ajustar los tornillos en forma horizontal, según se requiera, de manera que el portón cierre y que la cerradura cierre y trabaje suavemente. Es importante mantener un espacio mínimo entre la hembra de la cerradura y la cerradura.

**La hembra de la cerradura deberá ajustarse de manera que el espacio máximo no exceda los 3/8" (10mm) entre el borde de la hembra de la cerradura y el borde de la cerradura propiamente dicha.**

Abrir y cerrar el portón para asegurarse de que la cerradura funcione correctamente. Ajustar la hembra de la cerradura cuando sea necesario para garantizar el funcionamiento seguro de la cerradura.

**NOTA:** Para futuros ajustes verticales de la hembra de la cerradura, abrir el portón y ajustar la hembra de la cerradura horizontalmente para mostrar el tornillo del poste del cerco. Aflojar los tres tornillos del poste y ajustar la hembra de la cerradura en la posición vertical deseada. Reajustar todos los tornillos y la hembra de la cerradura horizontalmente de manera que el espacio nunca exceda los 3/8" (10mm).

**MANTENIMIENTO:** QUITE LA LLAVE DE LA CERRADURA DESPUÉS DE USARLA. No lubrique el pestillo con lubricantes a base de petróleo en ningún momento. Use sólo grafito en polvo. Asegúrese de haber ajustado todos los tornillos o tuercas firmemente y que el tirador de apertura y el pestillo estén libres de arena, hielo u otros fragmentos que puedan impedir su eficaz funcionamiento. Esmerile o retire todo elemento de que sobresalga después de la instalación.

**GARANTÍA Y LIMITACIÓN DE LA RESPONSABILIDAD:** Los productos de D&D Technologies (D&D) llevan una garantía al comprador original, de que están libres de defectos de materiales y mano de obra, mientras el producto pertenezca a dicha persona. Si aparece un defecto estructural, el comprador original podrá devolver el artículo, previo pago de flete, junto con evidencia de compra, a D&D o sus agentes internacionales aprobados. D&D o su agente, a su discreción, repararán o reemplazarán el artículo defectuoso o parte defectuosa en forma gratuita.

ESTA GARANTÍA NO TENDRÁ APLICABILIDAD CUANDO se haya modificado el producto, cuando personas no autorizadas lo hayan reparado o intentado repararlo, cuando el artículo haya sido objeto de uso incorrecto, abuso, o haya sufrido accidentes o daños en tránsito, o cuando la persona que lo haya instalado no haya seguido, durante la instalación o funcionamiento, las instrucciones o los Requisitos de Mantenimiento que se establecen. EN NINGÚN CASO LA EMPRESA SE HARÁ RESPONSABLE DE DAÑOS INCIDENTALES O EMERGENTES. No se otorga otra garantía que la que se establece más arriba. No se aplica ninguna otra garantía, expresa o implícita (incluidas las garantías estatutarias), a menos que sean garantías que no puedan excluirse por ley.

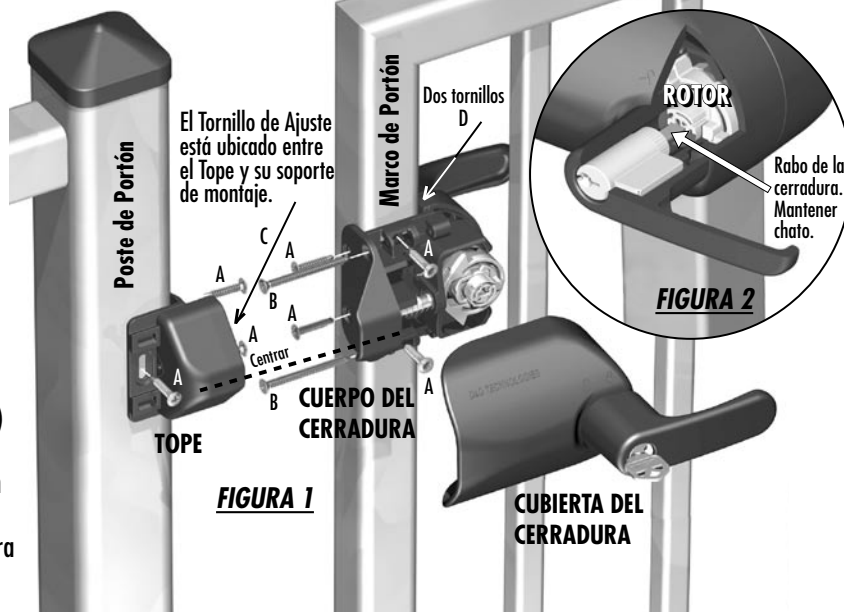

	Se suministra el espaciador	Ancho del marco del portón	Distancia mínima a la primera estaca
717	-	15/8"/41mm	15/8"/41mm
	1/8"/3mm	11/2"/38mm	13/4"/44mm
	3/8"/10mm	11/4"/32mm	2"/50mm
	5/8"/16mm	1"/25mm	21/4"/57mm
712	Se suministra el espaciador	Ancho del marco del portón	Distancia mínima a la primera estaca
	-	21/2"/63mm	15/8"/41mm
	1/2"/13mm	2"/50mm	21/8"/54mm
	3/4"/19mm	13/4"/44mm	23/8"/60mm



D&D Technologies  
Hi-Performance Hardware

www.ddtechglobal.com LB00000027PA instr\_ddtech\_14/6/07

USA: 7731 Woodwind Drive, Huntington Beach, CA 92647. Tel (800) 716-0888.  
AUSTRALIA: U6, 4-6 Aquatic Dr, Frenchs Forest NSW 2086. Tel (02) 9975 4500  
EUROPE: Vondellaan 58, 3521 GH Utrecht, The Netherlands. Tel 30-280-7050